

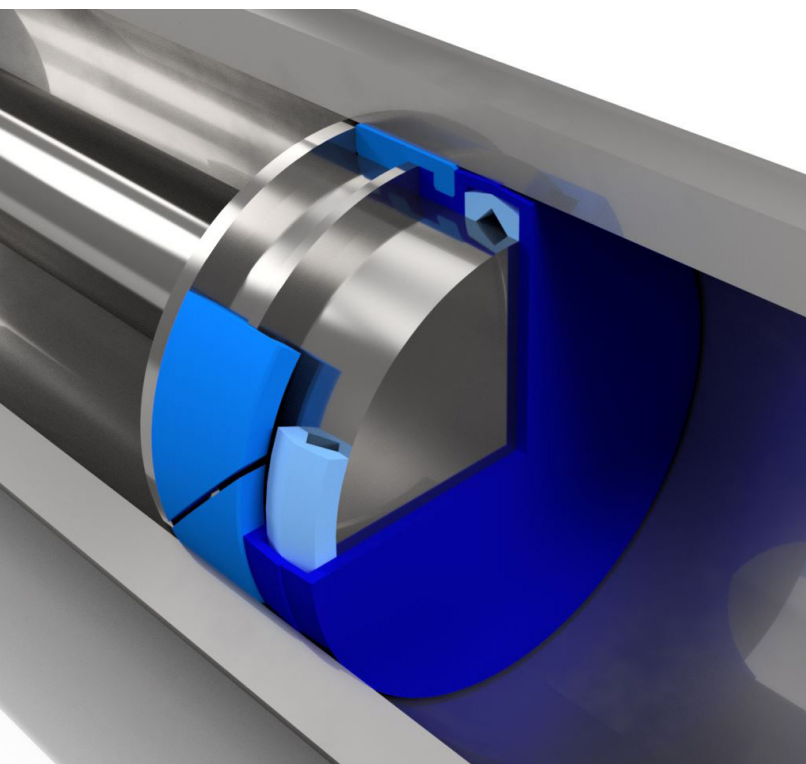

# TENUTA CASSAFORTE

MOD. PISTONE SPECIAL T - STANDARD

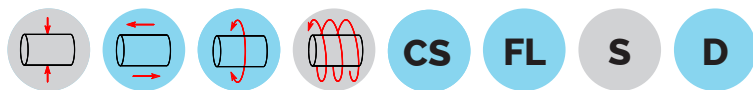

Guarnizione composta fornita in KIT: tenuta frontale + fascia di guida

## Applicazioni

Guarnizione utilizzata prevalentemente su **macchine dosatrici** con **fluidi ad alta e bassa viscosità**, miscelati anche con **alimenti in piccoli pezzi e fibre**.

Realizzabile tramite l'impiego di una **vasta disponibilità di materiali** compatibili al contatto con alimenti **M.O.C.A.** in conformità alle più recenti normative europee (**1935/2004** e **2023/2006**) ed internazionali (**FDA, GB4806.7**, ecc.)

## Caratteristiche Tecniche

**Guarnizione composta** di più elementi al fine di sfruttare le prestazioni offerte da ogni singolo materiale.

**Guscio esterno** di tenuta realizzabile tramite l'impiego del materiale più **idoneo all'applicazione**.

**Profilo anteriore cieco** e geometrie **prive di gole e sottosquadri** per una migliore pulizia della tenuta.

**Elemento energizzante** interno progettato per offrire memoria e spinta alla guarnizione.

**Fascia di guida tagliata** ad incastro con la guarnizione, **integrata** con l'elemento di tenuta frontale.

**Alloggiamento** della guarnizione in **sede aperta** per una maggiore **facilità di smontaggio e sostituzione**.

Guarnizione a **doppio effetto** utilizzabile per applicazioni sia con **moto alternato** sia per **lenti ruotismi**.

	DN 16 > 21	DN 22 > 49	DN 50 > 98
$\varnothing A$ (0+0.1)	DN -6.5	DN -9	DN -13
$\varnothing B$ (0-0.05)	DN -3.5	DN -6	DN -9
$\varnothing C$ (0-0.1)	DN -2	DN -3.2	DN -4.2
E (0-0.1)	9.5	13	18.5
F (0+0.1)	5	5.5	11
$\varnothing G$	DN -1	DN -1	DN -1
H	1.5	1.5	2

### Note

Per geometrie di ingombro differenti da quelle sopra esposte o particolari richieste di modifica alle sedi esistenti, vi invitiamo a consultare il nostro ufficio tecnico.

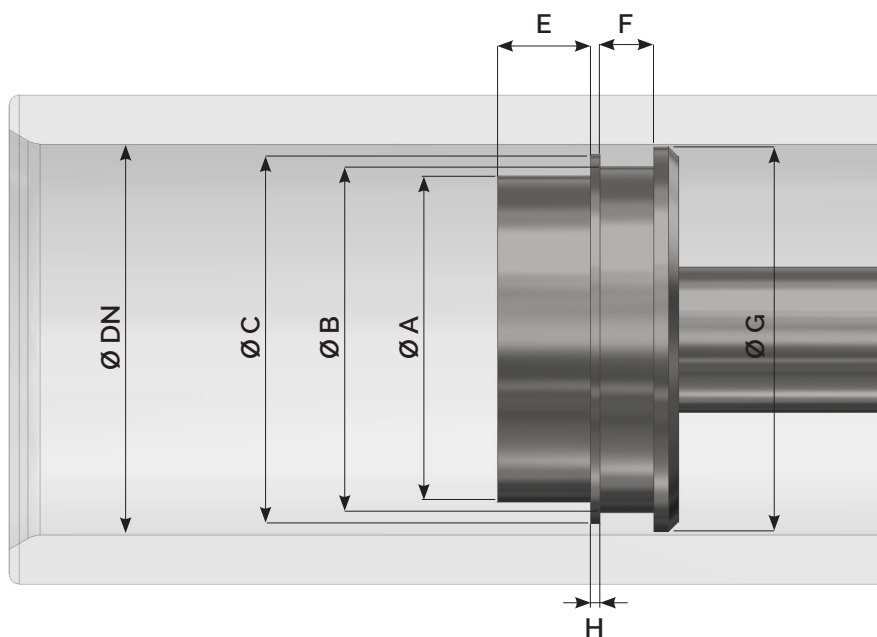

I dati contenuti nel presente catalogo sono a titolo puramente indicativo ed è facoltà del produttore effettuare in qualsiasi momento variazioni alla propria produzione, senza preavviso.