

Cilindri Serie 42

Semplice e doppio effetto, magnetici, ammortizzati
 ø 32, 40, 50, 63 mm

- » Perfetta linearità
- » Versatilità nei fissaggi



I cilindri Serie 42 sono stati realizzati senza tiranti in modo da rendere più pulito il loro design. Tubo e stelo sono realizzati in acciaio INOX, mentre le testate sono in Alluminio anodizzato.

Questa serie di cilindri è normalmente fornita con ammortizzatori di fine corsa regolabili per mezzo di una vite posta sulla testata.

Per rendere meno rumoroso l'impatto del pistone sulla testata sono inoltre dotati di un ammortizzatore meccanico.

CARATTERISTICHE GENERALI

Costruzione	bordato
Funzione	a semplice e doppio effetto
Materiali	testate = AL - camicia = Inox AISI 304 - stelo = Inox AISI 420B altri: vedi codifica
Tipo di fissaggio	a flangia anteriore - a flangia posteriore - piedini cerniera anteriore e posteriore - perni filettati - ghiera
Corse min - max	10 - 1000 mm
Temperatura d'esercizio	0°C ÷ 80°C (con aria secca -20°C)
Pressione d'esercizio	1 ÷ 10 bar (doppio effetto); 2 ÷ 10 bar (semplice effetto)
Velocità	10 ÷ 1000 mm/sec (senza carico)
Fluido	aria filtrata, senza lubrificazione. Nel caso si utilizzasse aria lubrificata, si consiglia olio ISOVG32 e di non interrompere mai la lubrificazione.

TABELLA CORSE STANDARD CILINDRI SERIE 42

✕ = Doppio effetto
■ = Semplice effetto

CORSE STANDARD														
∅	25	50	75	80	100	125	150	160	200	250	300	320	400	500
32	✕ ■	✕ ■	✕ ■	✕	✕	✕	✕	✕	✕	✕	✕	✕	✕	✕
40	✕ ■	✕ ■	✕ ■	✕	✕	✕	✕	✕	✕	✕	✕	✕	✕	✕
50	✕ ■	✕ ■	✕ ■	✕	✕	✕	✕	✕	✕	✕	✕	✕	✕	✕
63	✕ ■	✕ ■	✕ ■	✕	✕	✕	✕	✕	✕	✕	✕	✕	✕	✕

ESEMPIO DI CODIFICA

42	M	2	N	050	A	0200
42	SERIE					
M	VERSIONE M = standard magnetico					
2	FUNZIONAMENTO 1 = semplice effetto ammortizzato (molla anteriore) 2 = doppio effetto ammortizzato anteriore + posteriore 3 = doppio effetto non ammortizzato 4 = doppio effetto ammortizzato posteriore 5 = doppio effetto ammortizzato anteriore 6 = doppio effetto stelo passante ammortizzato posteriore anteriore 7 = semplice effetto stelo passante ammortizzato				SIMBOLI PNEUMATICI CS12 CD09 CD08 CD10 CD11 CD13 CS13	
N	CARATTERISTICHE MATERIALI N = stelo Inox AISI 420B - camicia Inox AISI 304 - guarnizioni NBR					
050	ALESAGGIO 032 = 32 mm - 040 = 40 mm - 050 = 50 mm - 063 = 63 mm					
A	TIPO COSTRUTTIVO A = standard (ghiera V + dado stelo U)					
0200	CORSA (vedi tabella)					

SIMBOLI PNEUMATICI

I simboli pneumatici indicati nell'ESEMPIO DI CODIFICA sono riportati di seguito.

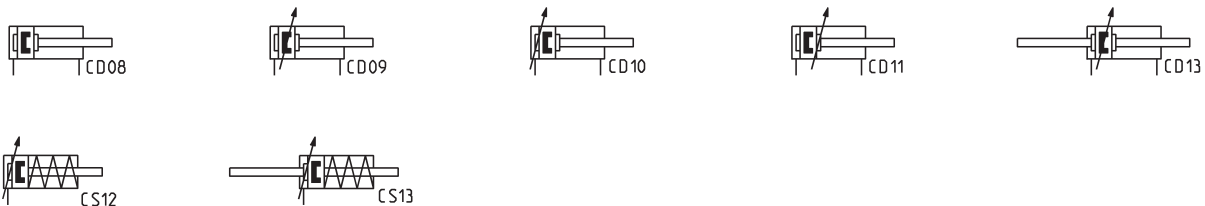

ACCESSORI CILINDRI SERIE 42

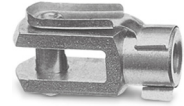

Ghiera Mod. V-42

Giunto compensatore
Mod. GKFSnodo autoallineante
Mod. GKSnodo sferico maschio
Mod. GY

Forcella per stelo Mod. G

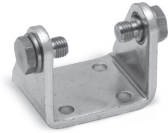
Ancoraggio piedini /
flangia Mod. PAncoraggio a cerniera
Mod. I

Snodo sferico Mod. GA



Ancoraggio a perno Mod. T



Dado stelo Mod. U



Tutti gli accessori sono forniti separatamente al cilindro, fatta eccezione per il dado stelo Mod. U e per la ghiera Mod. V.

Ancoraggio piedini / flangia Mod. P



Materiale: Acciaio zincato

La fornitura comprende:
N° 1 ghiera
N° 2 piedini

+ = sommare la corsa

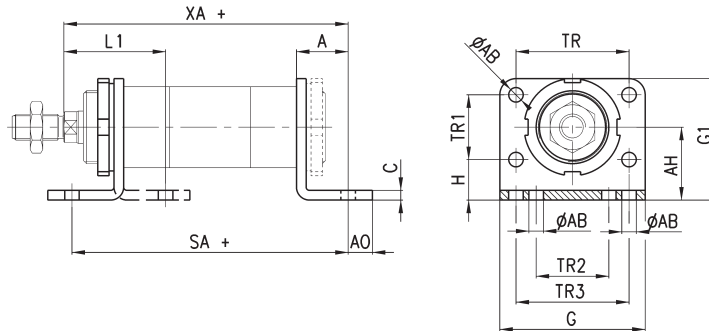

INGOMBRI																
Mod.	\emptyset	L1	SA +	XA +	A	AB	AO	AH	C	G	G1	TR	TR1	TR2	TR3	H
P-42-32	32	46	142	144	24	7	11	32	4	66	53	52	28	32	52	18
P-42-40	40	53	161	163	28	9	15	36	5	80	61	60	30	36	60	21
P-42-50	50	63	170	175	32	9	15	45	6	90	75	70	40	45	70	25
P-42-63	63	63	185	190	32	9	10	50	6	96	85	76	50	50	76	25

Ancoraggio a cerniera Mod. I

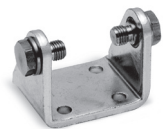

Materiale: Acciaio zincato

La fornitura comprende:
N° 2 boccole
N° 1 cerniera femmina
N° 2 perni

+ = sommare la corsa

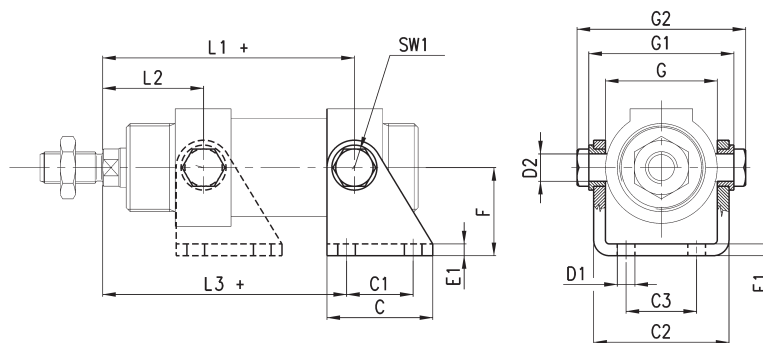

INGOMBRI																
Mod.	\emptyset	L1 +	L2	L3 +	C	C1	C2	C3	D1	D2	E1	F	SW1	G	G1	G2
I-42-32	32	109,5	36,5	105,5	40	24	46,1	20	7	10	4	35	13	38,1	50,1	58,1
I-42-40	40	120	45	117	50	30	56,1	28	9	12	5	40	17	46,1	60,1	70,1
I-42-50	50	128,5	51,5	124,5	54	34	69,1	36	9	14	6	45	19	57,1	74,1	86,1
I-42-63	63	143	52	142	65	35	82,1	42	9	16	6	50	19	70,1	88,1	100,1

Ancoraggio a perno Mod. T



Materiale: Acciaio Inox

La fornitura comprende:
N° 2 perni

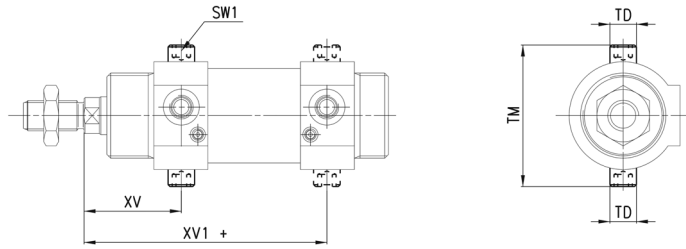

+ = sommare la corsa

INGOMBRI						
Mod.	∅	XV	XV1+	TD	TM	SW1
T-42-32	32	36,5	109,5	10	51	5
T-42-40	40	45	120	12	61	6
T-42-50	50	51,5	128,5	14	75	6
T-42-63	63	52	143	16	90	8

Ghiera Mod. V-42



Materiale: Acciaio zincato

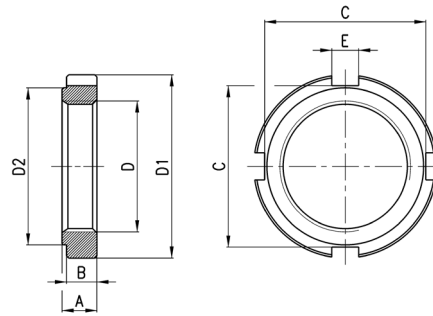

INGOMBRI								
Mod.	∅	D	D1	D2	A	B	C	E
V-42-32	32	M30X1,5	42	36	8	7	37	6,2
V-42-40	40	M38x1,5	50	48	10	9	44	7,2
V-42-50-63	50-63	M45x1,5	60	56	10	9	53	7,2

Forcella Mod. G

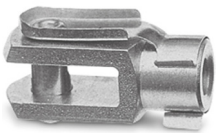

ISO 8140

Materiale: Acciaio zincato

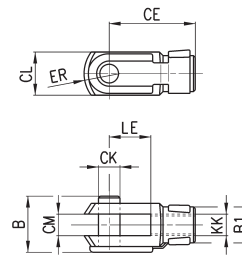

INGOMBRI										
Mod.	∅	∅CK	LE	CM	CL	ER	CE	KK	B	B1
G-25-32	32	10	20	10	20	12	40	M10X1,25	26	18
G-40	40	12	24	12	24	14	48	M12X1,25	32	20
G-50-63	50-63	16	32	16	32	19	64	M16X1,5	40	26

Dado stelo Mod. U

UNI EN ISO 4035

Materiale: acciaio zincato

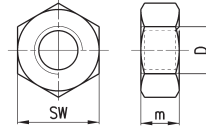

INGOMBRI				
Mod.	∅	D	m	SW
U-25-32	32	M10X1,25	6	17
U-40	40	M12X1,25	7	19
U-50-63	50-63	M16X1,5	8	24

Snodo sferico Mod. GA

ISO 8139

Materiale: Acciaio zincato

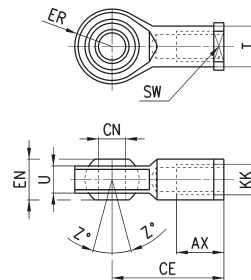

INGOMBRI											
Mod.	∅	∅CN	U	EN	ER	AX	CE	KK	T	Z	SW
GA-32	32	10	10,5	14	14	20	43	M10X1,25	15	6,5	17
GA-40	40	12	12	16	16	22	50	M12X1,25	17,5	6,5	19
GA-50-63	50-63	16	15	21	21	28	64	M16X1,5	22	7,5	22

Snodo sferico maschio Mod. GY

Materiale: Zama e Acciaio zincato

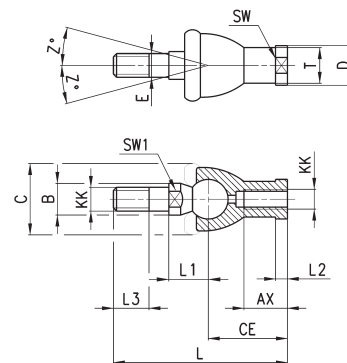

INGOMBRI																
Mod.	∅	KK	L	CE	L2	AX	SW	SW1	L1	L3	∅T	∅D	E	∅B	∅C	Z
GY-32	32	M10x1,25	74	35	6,5	18	17	11	19,5	15	15	19	10	14	28	15
GY-40	40	M12x1,25	84	40	6,5	20	19	17	22	17	17,5	22	12	19	32	15
GY-50-63	50-63	M16x1,5	112	50	8	27	22	19	27,5	23	22	27	16	22	40	11

Snodo autoallineante Mod. GK

Materiale: Acciaio zincato

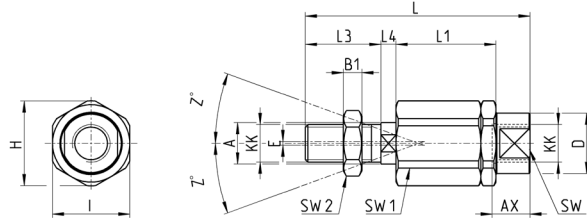

INGOMBRI																	
Mod.	∅	KK	L	L1	L3	L4	∅ A	∅ D	H	I	SW	SW1	SW2	B1	AX	Z	E
GK-25-32	32	M10x1,25	71,5	35	20	7,5	14	22	32	30	19	12	17	5	22	4	2
GK-40	40	M12x1,25	75,5	35	24	7,5	14	22	32	30	19	12	19	6	22	4	2
GK-50-63	50-63	M16x1,5	104	53	32	10	22	32	45	41	27	20	24	8	30	3	2

Giunto compensatore Mod. GKF

Materiale: Acciaio zincato

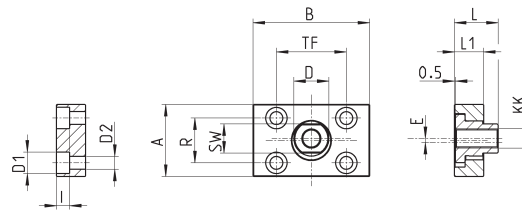
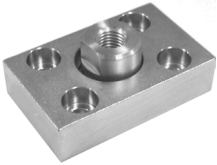

INGOMBRI														
Mod.	∅	KK	A	B	R	TF	L	L1	I	∅D	∅D1	∅D2	SW	E
GKF-25-32	32	M10x1,25	37	60	23	36	22,5	15	6,8	18	11	6,6	15	2
GKF-40	40	M12x1,25	56	60	38	42	22,5	15	9	20	15	9	15	2,5
GKF-50-63	50-63	M16x1,5	80	80	58	58	26,5	15	10,5	25	18	11	22	2,5