

By-Pass GRS/D 200

Scambiatori Serie By-Pass

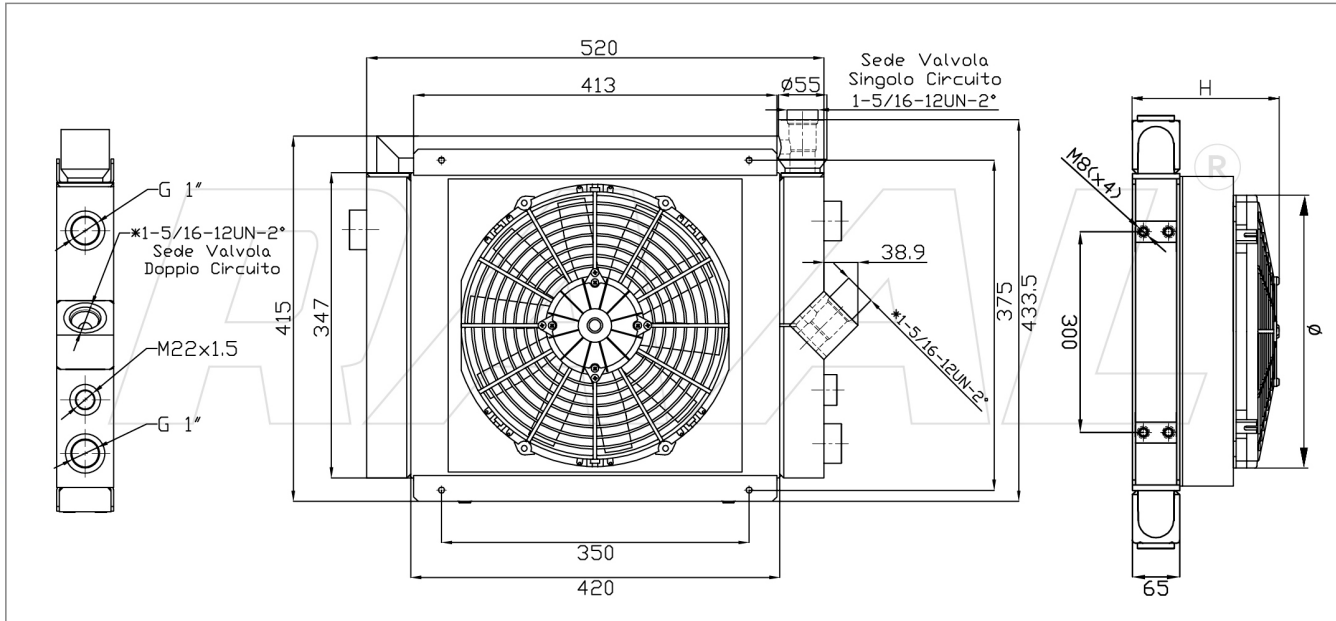

[*] Versione SINGOLO CIRCUITO: lo scambiatore viene consegnato in configurazione SINGOLO CIRCUITO. Il DOPPIO CIRCUITO solo su specifica richiesta del cliente.

Gamma Scambiatori

| Codice Prodotto | Tipologia Allestimento | Ingombro H | Ventola diam. | Portata Ventola m3/h | M.R. dm3 | Potenza Assorbita |
|------------------|-----------------------------------|------------|---------------|----------------------|----------|-------------------|
| RU019458B000 | NUDO | 65 | - | - | 9,47 | - |
| RU019458B011 | 12V Asp. | 220 | 305 | 1839 | 9,47 | 16,5 A |
| RU019458B012 | 12V Soff. | 220 | 305 | 1736 | 9,47 | 14,9 A |
| RU019458B021 | 24V Asp. | 220 | 305 | 2161 | 9,47 | 10,3 A |
| RU019458B022 | 24V Soff. | 220 | 305 | 2050 | 9,47 | 9,1 A |
| RU019458B031 [*] | 230V-50/60Hz Asp. | 180 | 300 | 3745 | 9,47 | 1,55 A |
| RU019458B032 [*] | 230V-50/60Hz Soff. | 180 | 300 | 3745 | 9,47 | 1,55 A |
| RU019458B041 | 230/400V-50/60Hz 3FN Asp. | 180 | 300 | 3350 | 9,47 | 0,48 A |
| RU019458B042 | 230/400V-50/60Hz 3FN Soff. | 180 | 300 | 3350 | 9,47 | 0,48 A |
| RU019458B051 | Pred. Hydraulic. Asp. (Supp. G2) | 235 | 300 | 3080 | 9,47 | 0,41 kW |
| RU019458B052 | Pred. Hydraulic. Soff. (Supp. G2) | 235 | 300 | 3080 | 9,47 | 0,41 kW |

[*] Nei modelli MONOFASE (*31/*32), a richiesta TERMOSTATO REGOLABILE 0-90°

Dati Tecnici

Range Minimo

Range Massimo

Kw 16 : 60 lt

Kw 27 : 160 lt

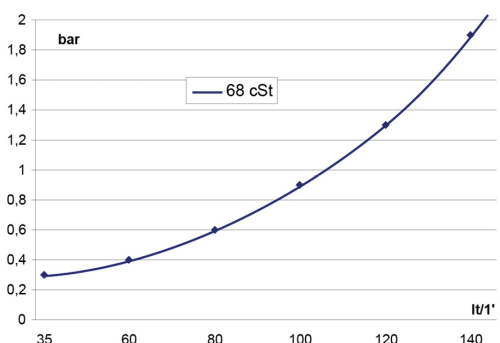
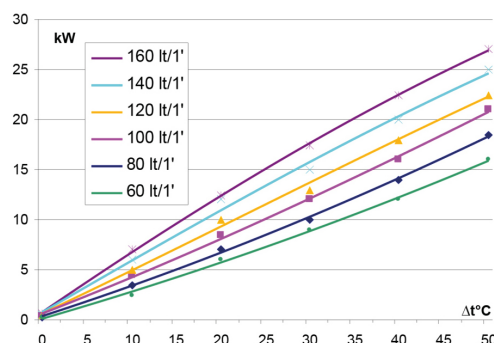

Le dimensioni di ingombro e le caratteristiche tecniche sono da considerarsi indicative, trattandosi di prodotti standard in continua evoluzione.

